

# TAMRON | Model: A025 Owner's manual

## SP70-200mm F/2.8 Di VC USD G2 (for Nikon, Canon)

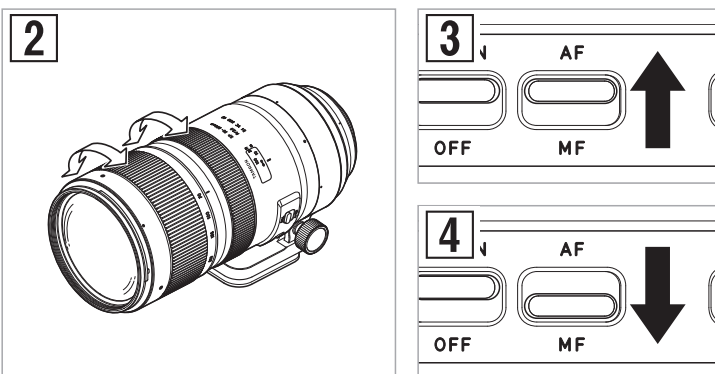
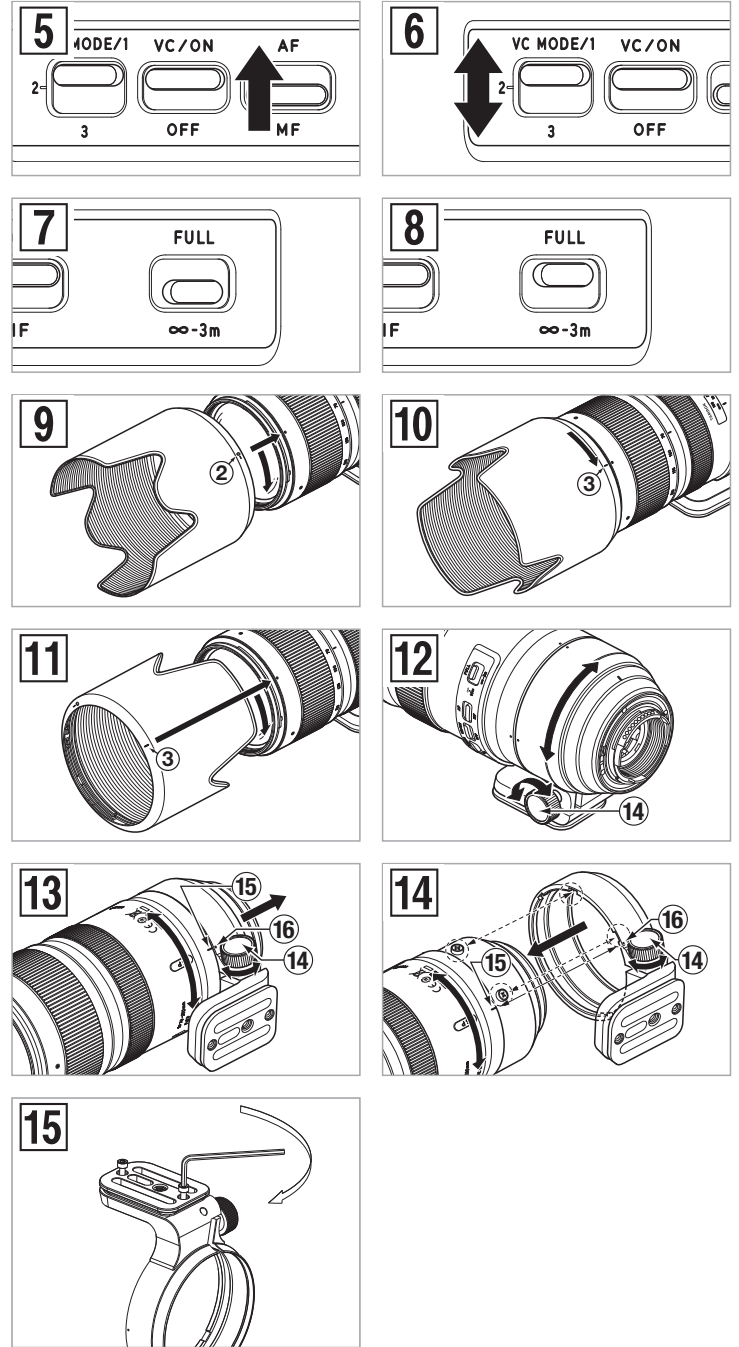
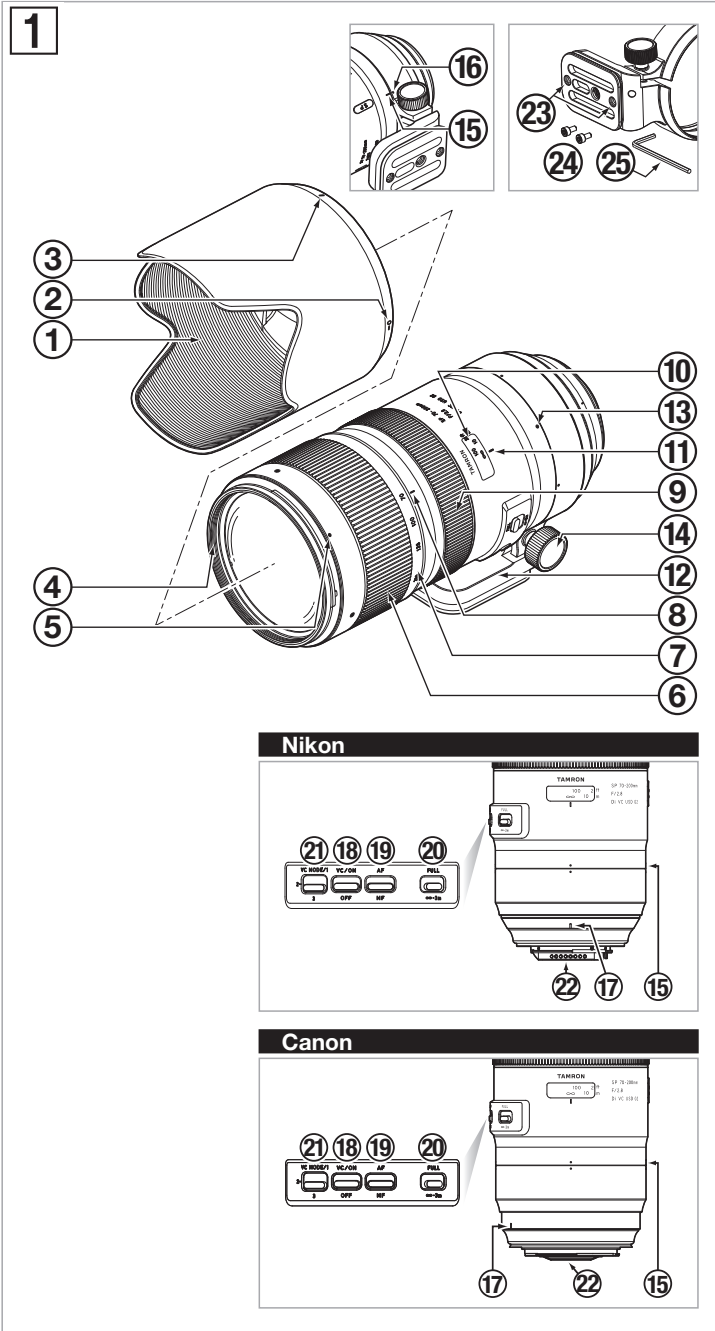

**CE** \* The CE Marking is a directive conformity mark of the European Community (EC).  
 \* Das CE-Zeichen entspricht der EC Norm.  
 \* La marquage CE est un marquage de conformité à la directive CEE (CE).  
 \* La marca CE es marca de conformidad según directiva de la Comunidad Europea (CE).  
 \* Il marchio CE attesta la conformità alla direttiva della Comunità Europea (CEE).  
 \* CE 标志表示符合欧洲共同体(EC)指标

**CE** The EEC Conformity Report applies to the Council Directive 2014/30/EU, 2011/65/EU and is used by Tamron Co., Ltd., manufacturer of this product.

# ČESKY

Děkujeme Vám za důvěru, kterou jste nám prokázali nákupem objektivu Tamron pro doplnění své fotografické výbavy. Před použitím objektivu si, prosím, pečlivě přečtěte tento návod, abyste se seznámili jak se samotným objektivem, tak i fotografickými postupy, které vedou k vytváření snímků nejvyšší kvality. Při správném používání a péči Vám bude Tamron objektiv dobře sloužit dlouhá léta a umožní Vám vytvářet krásné a neobyčejné snímky.

- Popisuje bezpečnostní opatření, kterým byste měli věnovat pozornost, abyste předešli možným problémům.

- Obsahuje upozornění, kterým byste měli nad rámec běžného použití objektivu věnovat pozornost.

## NÁZVY ČÁSTÍ (viz obr. 1, není-li uvedeno jinak)

- |   |  |
|---|--|
| ① Sluneční clona objektivu  | ② Značka pro nasazení sluneční clony               |
| ③ Značka zajištění sluneční clony                                   | ④ Obruba se závitem pro filtry                     |
| ⑤ Značka uvolnění sluneční clony                                    | ⑥ Prsteneček pro změnu ohniskové vzdálenosti       |
| ⑦ Stupnice ohniskové vzdálenosti                                    | ⑧ Značka ohniskové vzdálenosti                     |
| ⑨ Prsteneček ostření  | ⑩ Stupnice vzdálenosti                             |
| ⑪ Značka vzdálenosti  | ⑫ Patice k upevnění na stativ                      |
| ⑬ Značka patice k upevnění na stativ                                | ⑭ Šroub pro zajištění upevnění na stativ           |
| ⑮ Značka uvolnění patice k upevnění na stativ (na straně objektivu) |  |
| ⑯ Značka uvolnění patice k upevnění na stativ (na straně stativu)   |  |
| ⑰ Značka pro nasazení objektivu                                     | ⑲ Přepínač VC (redukce vibrací/stabilizace obrazu) |
| ⑱ Přepínač AF/MF  | ⑳ Přepínač rozsahu ostření                         |
| ㉑ Tlačítko režimu VC  | ㉒ Kontakty mezi objektivem a fotoaparátem          |
| ㉓ Otvor pro šroub bezpečnostního zámku                              | ㉔ Šroub bezpečnostního zámku (x2)                  |
| ㉕ Šestihránný klíč  |  |

## HLAVNÍ SPECIFIKACE

|  | A025               |
|--|--------------------|
| Ohnisková vzdálenost                       | 70-200 mm          |
| Maximální otvor clony                      | F/2,8              |
| Obrazový úhel                              | 34°21' - 12°21'    |
| Konstrukce objektivu                       | 17/23              |
| Minimální zaostřovací vzdálenost           | 0,95 m (37,4")     |
| Maximální poměr zvětšení                   | 1:6,1              |
| Velikost filtru Ø                          | 77 mm              |
| Délka                                      | 191,3 mm* (7,5")   |
| Průměr Ø                                   | 88 mm (3,5")       |
| Hmotnost (s patičkou k upevnění na stativ) | 1 490 g* (52,6 oz) |
| Sluneční clona                             | HA025              |

- \* Hodnoty jsou uvedeny pro zrcadlovky Nikon.  
Délka: Vzdálenost od přední strany objektivu k upevňovacímu povrchu.  
Vlastnosti a vnější vzhled objektivů uvedených v tomto návodu se mohou měnit bez předchozího upozornění.

## NASAZENÍ A ODPOJENÍ OBJEKTIVU

Sejměte zadní krytku objektivu. Nastavte značku pro nasazení objektivu ⑰ proti značce pro upevnění na fotoaparát a potom objektiv nasadíte.

Otáčejte objektivem doprava do slyšitelného zapadnutí pojistky. (U modelů určených pro zrcadlovky Nikon otáčejte doleva.)

Chcete-li objektiv odpojit, stiskněte a podržte tlačítko pro uvolnění objektivu na fotoaparátu a zároveň otočte objektiv opačným směrem.

- Před nasazením nebo odpojením objektivu vypněte napájení fotoaparátu.
- U zrcadlovek Canon nastavte proti značce EF objektivu (červený kroužek).

- Podrobnosti naleznete v návodu na použití svého fotoaparátu.

## PŘEPÍNÁNÍ REŽIMU OSTŘENÍ (viz obr. 1, 3 a 4)

Chcete-li fotografovat s použitím automatického ostření (AF), nastavte přepínač AF/MF ⑱ na „AF“.  
Chcete-li fotografovat s použitím ručního ostření (MF), nastavte přepínač AF/MF ⑱ na „MF“ a potom rukou otáčejte prstencem ostření a zaostřete obraz.

- Stupnice zaostřené vzdálenosti ⑩ je pouze orientační. Může se lišit od aktuální polohy zaostření.
- V závislosti na objektu může být v režimu AF obtížné automatické ostření.

- Použitím ruční korekce automatického ostření při zaostřování v režimu AF lze přepnout na režim MF otáčením prstence ostření, když je přepínač AF/MF nastaven na režim AF. Režim AF lze obnovit uvolněním prstu ze spouště a následným stisknutím do poloviny.
- Pro zajištění zaostření v různých podmínkách lze prsteneček ostření ⑨ otočit za pozici nekonečno (∞). Při fotografování s ručním ostřením zároveň vždy zkontrolujte zaostření v hledáčku, i když je zaostření nastaveno proti nekonečnu.
- Podrobnosti naleznete v návodu na použití svého fotoaparátu.

## MECHANIZMUS VC (viz obr. 1, 5 a 6)

Stabilizace obrazu (označovaná jako VC - Vibration Compensation) je mechanismus, který se stará o to, aby snímky pořízené „z ruky“ byly ostřejší.

### ■ Použití mechanismu VC

Když používáte mechanismus VC, nastavte přepínač VC ⑲ do polohy ON (ZAPNUTO).

Před pořízením snímku stiskněte spoušť do poloviny a ověřte, je obraz v hledáčku stabilní.

### ■ Přepínání režimu VC

Režim VC lze přepínat pomocí přepínače režimu VC ⑲.

**MODE 1** Základní režim, který udržuje v rovnováze stabilitu obrazu v hledáčku a efekty kompenzace

**MODE 2** Režim posouvání

**MODE 3** Režim, který upřednostňuje efekty kompenzace, kompenzuje pouze v okamžiku uvolnění spouště.

\* MODE 1 a MODE 3 nepodporují posouvání.

\* Pro snímání se živým zobrazením použijte MODE 1.

\* Nastavení lze provést pomocí nástroje TAP-in Utility pouze pro MODE 1.

### • Funkce VC je účinná v následujících situacích

- snímání na místech s nízkou úrovní osvětlení,
- snímání na místech, na kterých je zakázáno fotografovat s bleskem,
- snímání na místech, na kterých nemá fotograf stabilní pozici.

### • V následujících podmínkách se funkce VC nemusí projevovat dostatečně

- při snímání ze silně se kymácejícího automobilu,
- prudké pohyby fotoaparátu během snímání,
- při snímání ze stativu.
- při snímání s dlouhými časy závěrky nastavte funkci VC na OFF (VYPNUTO) . V opačném případě může funkce VC způsobit závadu.

- Bezprostředně po stisknutí spouště do poloviny se může obraz v hledáčku rozostřit. To je vlastností režimu VC a nejedná se o závadu.
- Když je přepínač VC nastaven na ON (ZAPNUTO), snižuje se počet snímků na jedno nabití baterie, protože funkce VC je napájena z baterie fotoaparátu.
- Když fotografoujete a fotoaparát je zajištěný jinak, než rukou (například na stativu), nastavte přepínač VC na OFF (VYPNUTO).

- Nesnímejte objektiv z fotoaparátu při zapnuté funkci VC. Pokud sejmete objektiv při zapnuté funkci VC a poté objektivem zatřesete, může vydávat klapavý zvuk. Nejedná se o závadu. Po nasazení objektivu na fotoaparát a zapnutí napájení fotoaparátu zvuk ustane.
- V MODE 2 a MODE 3 mohou být efekty VC v hledáčku omezené, ale nejedná se o závadu.
- U fotoaparátů Nikon vybavených vestavěným bleskem bude funkce VC během nabíjení blesku vypnutá.

## POUŽITÍ PŘEPÍNAČE ROZSAHU OSTŘENÍ (viz obr. 1, 7 a 8)

Při nastaveném automatickém ostření je možné zaostření urychlit nastavením přepínače rozsahu ostření ⑳.

### ■ Pro omezení rozsahu automatického ostření na vzdálené (nekonečno až 3 m) objekty (viz obr. 7)

Přepínač rozsahu ostření nastavte na „∞-3 m“.

### ■ Když nepoužíváte přepínač rozsahu ostření (viz obr. 8)

Přepínač rozsahu ostření nastavte na „FULL“.

## ZMĚNA OHNISKOVÉ VZDÁLENOSTI (viz obr. 1 a 2)

Když se díváte do hledáčku fotoaparátu, otáčením prstence pro změnu ohniskové vzdálenosti ⑥ objektivu nastavte vhodnou ohniskovou vzdálenost pro obrázek a potom jej vyfotografujte.

## SLUNEČNÍ CLONA (viz obr. 1, 9 - 11)

Standardní součástí tohoto objektivu je bajonetová sluneční clona.

Doporučujeme její používání, protože omezuje působení škodlivého vedlejšího světla na vaše snímky.

### ■ Používání sluneční clony (viz obr. 9 a 10)

Nastavte značku pro nasazení ② na sluneční cloně proti značce pro uvolnění sluneční clony ⑤ objektivu.

Otočte sluneční clonu ve směru šipky tak, aby se značka zajištění sluneční clony ③ nacházela proti značce pro uvolnění sluneční clony ⑤.

### ■ Sejmutí sluneční clony (viz obr. 11)

Při sejmutí sluneční clony postupujte podle pokynů pro její nasazení v opačném pořadí.

Nastavte značku pro zajištění ③ na sluneční cloně proti značce pro uvolnění sluneční clony ⑤ objektivu.

Otočte sluneční clonu ve směru šipky tak, aby se značka pro nasazení sluneční clony ② nacházela proti značce pro uvolnění sluneční clony ⑤.

- Mějte na paměti, že v případě nesprávného nasazení sluneční clony může být perimetr fotografovaného obrazu ztmavený.

## PATICE K UPEVNĚNÍ NA STATIV (viz obr. 1, 12 - 14)

Model A025 je vybaven patičkou k upevnění na stativ. Při používání stativu zajistěte objektiv pevně ke stativu pomocí patice.

### ■ Změna směrového polohy fotoaparátu (viz obr. 12)

Při změně směrového polohy fotoaparátu můžete otáčet objektiv uvolněním šroubu pro zajištění upevnění na stativ ⑭.

Po určení snímání polohy šroub pro zajištění upevnění na stativ pevně utáhněte ⑭.

### ■ Nasazení a odpojení patice k upevnění na stativ (viz obr. 13 a 14)

Objektiv můžete nasadit a odpojit uvolněním šroubu pro zajištění upevnění na stativ ⑭, otočením objektivu a poté umístěním značek pro uvolnění ⑮ a ⑯ do stejné polohy.

Po nasazení šroub pro zajištění upevnění na stativ pevně utáhněte ⑭.

- Stativ A025 lze nasadit na platformu fotoaparátů ARCA-SWISS.

## ŠROUB BEZPEČNOSTNÍHO ZÁMKU

Když používáte platformu fotoaparátů nebo svorku kompatibilní se standardem ARCA-SWISS, doporučujeme namontovat šrouby pro zajištění podle typu platformy.

### ■ Pokyny pro používání šroubů bezpečnostního zámku

Šrouby bezpečnostního zámku ㉔ zabraňují pádu objektivu/fotoaparátu z platformy fotoaparátů, když je patice k upevnění na stativ připevněna k platformě fotoaparátů nebo ke svorce, která je kompatibilní se standardem ARCA-SWISS.

Podle obrázku utáhněte šrouby bezpečnostního zámku ㉔ ke dvěma otvorům pro šrouby ㉓ šestihránným klíčem.

- Po namontování šroubů bezpečnostního zámku vstupují hlavy šroubů z dolní strany patice k upevnění na stativ a zabraňují pádu objektivu/fotoaparátu. Používáte-li ovšem platformu fotoaparátů nebo svorku jinou, než kompatibilní se standardem ARCA-SWISS, nemusí být tyto šrouby namontovány.

## ZÁSADY PŘI SNÍMÁNÍ

- K dosažení minimální zaostřovací vzdálenosti je použit systém vnitřního ostření (IF). To způsobuje, že při všech nastaveních mimo „nekonečno“ je rozsah snímání širší, než u objektivů, které používají jiné systémy ostření.
- Při fotografování s vestavěným bleskem fotoaparátu vždy sejměte sluneční clonu. V opačném případě mohou sluneční clona nebo objektiv ztmavit perimetr snímku. Při fotografování na blízko samotný objektiv zablokuje blesk a v dolní části displeje se může zobrazit tmavý půlkruh, i když se sluneční clona nepoužívá. Pro fotografování s bleskem doporučujeme použít externí bleskové zařízení poskytnuté výrobcem fotoaparátu.
- Rozdíly v zobrazovacích systémech fotoaparátů mohou způsobit zobrazování hodnot, které se liší od hodnot maximální a minimální clony ve specifikacích. Nejedná se o vadu.
- Používání s nezrcadlovkovými fotoaparáty s možností výměny objektivu je bez záruky.

## POKYNY PRO ÚDRŽBU A SKLADOVÁNÍ OBJEKTIVU

- Prach nebo znečištění odstraníte z objektivu pomocí ofukovátka nebo měkkého štětečku. Nedotýkejte se objektivu prsty.
- Když objektivu ulpí otisky prstů nebo olej, lehce je otřete komerčně dostupným papírem pro čištění objektivu, navlhčete dobře vypraný bavlněný hadřík nebo utěrku z mikrovlákn (utěrku na čištění brýlí atd.) v čističi objektivu a potom lehce otřete povrch objektivu od středu směrem ven. Nepoužívejte silikonovou utěrku.
- K čištění tubusu objektivu použijte silikonovou utěrku. Zásadně nepoužívejte benzene, ředidlo ani jiná organická činidla.
- Přední čočka je opatřena povrchovou úpravou, která zabraňuje ulpívání vody a mastných látek. Takto upravený povrch odpuzuje kapaliny, například čističe objektivů. Při čištění doporučujeme otřít konec objektivu suchým hadříkem.
- Jakákoli tvorba plísně může mít za následek poškození objektivu. Ukládejte objektiv na čistém, chladném a suchém místě. Pokud ukládáte objektiv v obalu, vložte k němu komerčně dostupný vysušovací prostředek a ten čas od času vyměňte.
- Nedotýkejte se kontaktů mezi objektivem a fotoaparátem. Pokud prach nebo skvrny způsobí přerušování kontaktů, nejsou řádně přenášeny signály mezi objektivem a fotoaparátem a může dojít k chybnému fungování.
- Pokud se náhle změní teplota, může se ve fotoaparátu a objektivu vytvořit vlhkost a způsobit chybné fungování.  
Abyste tomu zabránili, uložte vybavení do plastového sáčku nebo podobného obalu. Až se vybavení přizpůsobí okolní teplotě, vyjměte jej ze sáčku a používejte jako obvykle.



### **Likvidace elektrického a elektronického zařízení v domácnostech. Likvidace použitého elektrického a elektronického zařízení (platí pro Evropskou unii a další evropské země se samostatnými systémy sběru odpadu)**

Tento symbol znamená, že s daným výrobkem nelze zacházet jako s běžným domácím odpadem.

Namísto toho je nutno jej odevzdat do příslušné sběrný zajišťující recyklaci elektrického a elektronického vybavení.

Při nákupu nových výrobků lze tento produkt odevzdat distributorovi, případně do sběrného systému pro použité elektrické a elektronické vybavení.

Správnou likvidací tohoto výrobku pomůžete zabránit možným negativním důsledkům pro životní prostředí a lidské zdraví, které by jinak vznikly při nesprávné likvidaci tohoto výrobku nebo jeho součástí.

Nezákonná likvidace tohoto produktu může mít na následek postihy. Podrobné informace o recyklaci tohoto výrobku vám poskytnou místní úřady, společnost zajišťující likvidaci komunálního odpadu nebo obchod, ve kterém jste výrobek zakoupili.

**TAMRON****ČESKY**

## Zásady bezpečného používání objektivů Tamron

Před použitím tohoto produktu si pozorně přečtěte bezpečnostní pokyny v těchto „Zásadách bezpečného používání objektivů Tamron“ a v příručce.

Po přečtení tyto dokumenty uložte, abyste je měli v případě potřeby po ruce.

Pokyny jsou rozděleny do následujících dvou kategorií podle stupně nebezpečí.



### VAROVÁNÍ

Zanedbáním nebo nesprávným provedením takto označených pokynů může dojít k úmrtí nebo k vážnému zranění.

- Neďte se přímo do slunce nebo jiného zdroje silného světla tímto objektivem ani fotoaparátem, na kterém je tento objektiv nasazen.  
V opačném případě může dojít ke ztrátě zraku nebo jinému poškození.
- Objektiv nerozebírejte, neopravujte ani neupravujte.  
Mohlo by dojít k poškození objektivu nebo fotoaparátu.
- Uchovávejte objektiv mimo dosah malých dětí.  
V případě upuštění nebo pádu objektivu hrozí nebezpečí zranění.



### UPOZORNĚNÍ

Zanedbáním nebo nesprávným provedením takto označených pokynů může dojít ke zranění osob nebo k poškození majetku.

- Neumisťujte objektiv na přímé sluneční záření ani jej nenechávejte na extrémně horkém místě, například v automobilu. V opačném případě může dojít k poškození vnitřních částí fotoaparátu nebo k požáru.
- Není-li objektiv používán, vždy nasadte krytku.
- Objektiv je třeba na fotoaparát správně nasadit a řádně zajistit.  
Není-li objektiv nasazen správně, může to později způsobit potíže při jeho snímání z fotoaparátu, nebo se může objektiv uvolnit, spadnout a způsobit poškození nebo zranění.
- Tento objektiv používejte pouze k fotografování.
- Nepřemisťujte objektiv připevněný ke stativu.