

TAMRON

SP35mm F/1.8 Di VC USD (pre Nikon, Canon)

SP35mm F/1.8 Di USD (pre Sony *modely bez VC)

Model: F012

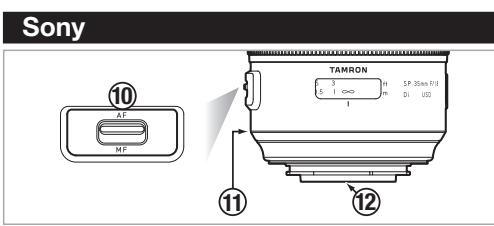
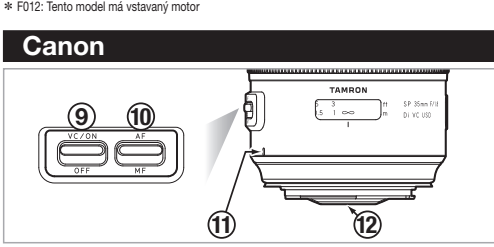
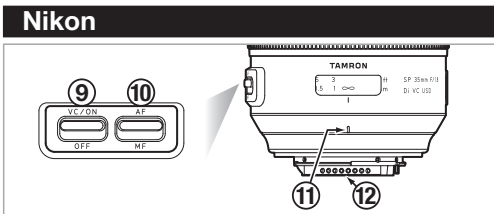
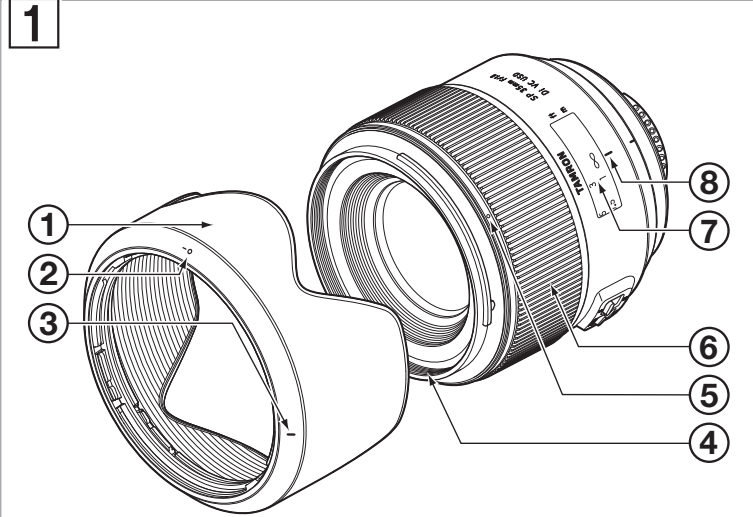

* F012: Tento model má vestavěný motor

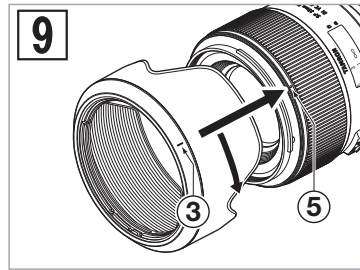
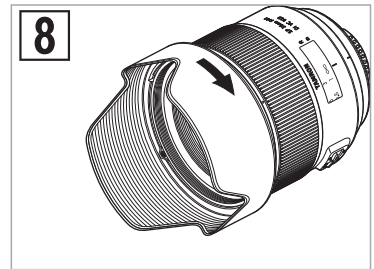
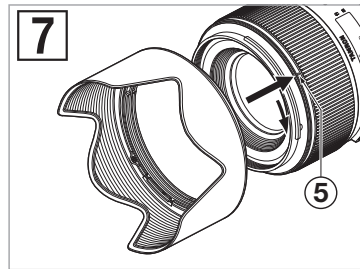
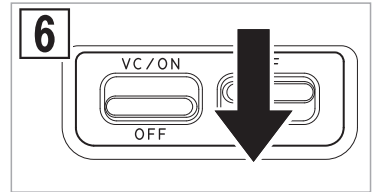
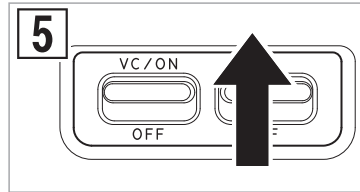
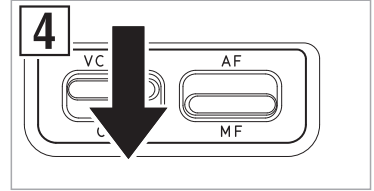
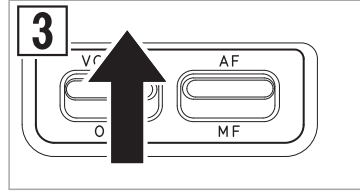

CE * Označenie **CE** je značka zhody so smernicou Európskeho spoločenstva (ES).

CE Hlásenie zhody s EHS sa vzťahuje na smernicu Rady č. 2014/30/EU, 2011/65/EU a používa ho Tamron Co., Ltd., výrobca tohoto produktu.

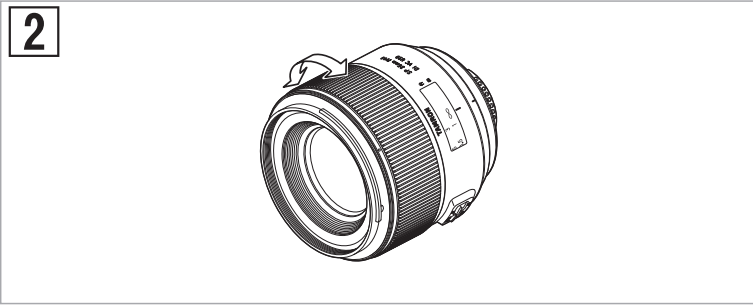



Likvidácia elektrických a elektronických zariadení v domácnostiach. Likvidácia použitých elektrických a elektronických zariadení (platné v Európskej únii a ďalších európskych krajinách so systémami separovaného zberu)

Tento symbol označuje, že výrobok by nemal byť likvidovaný ako domáci odpad.

Musí byť odovzdaný do strediska pre separovaný zber elektrických a elektronických zariadení.

V prípade kúpy nových výrobkov môže byť tento výrobok vrátený distribútorovi alebo do zberného centra pre likvidáciu elektrických a elektronických zariadení.

Správnou likvidáciou tohto výrobku pomôžete predísť potenciálnym negatívnym dopadom na životné prostredie a ľudské zdravie, ktoré by ste mohli spôsobiť nevhodnou likvidáciou tohto výrobku alebo jeho častí.

Nelegálna likvidácia tohto výrobku môže mať za následok sankcie. Podrobnejšie informácie ohľadom recyklácie tohto výrobku získate na svojom miestnom úrade, u spoločnosti zodpovednej za likvidáciu domového odpadu, alebo v predajni, kde ste si výrobok zakúpili.